

INSTRUKCJA OBSŁUGI

Akumulatorowa Dmuchawa do liści ET-509



Sherman®



WAŻNE:

Przed użyciem tego produktu przeczytaj tę instrukcję obsługi. Zachowaj instrukcję obsługi na przyszłość.

WPROWADZENIE

Przed użyciem produktu zapoznaj się ze wszystkimi instrukcjami obsługi i bezpieczeństwa. Używaj produktu wyłącznie zgodnie z opisem i do określonych zastosowań. Przechowuj tę instrukcję w bezpiecznym miejscu, a w przypadku przekazania produktu przełącz całą dokumentację osobie trzeciej.

Urządzenie nie nadaje się do użytku komercyjnego. Każde inne zastosowanie, które nie jest wyraźnie zatwierdzone w niniejszej instrukcji, może spowodować uszkodzenie sprzętu i stanowić poważne zagrożenie dla użytkownika. Sprzęt jest przeznaczony do użytku przez osoby dorosłe. Młodzież poniżej 16 roku życia może używać urządzenia wyłącznie pod nadzorem. Producent nie ponosi odpowiedzialności za szkody spowodowane nieokreślonym użytkowaniem lub nieprawidłową obsługą.



OSTRZEŻENIE! Przeczytaj wszystkie informacje dotyczące bezpieczeństwa, instrukcje, ilustracje i dane techniczne dostarczone wraz z tym elektronarzędziem. Nieprzestrzeganie wskazówek i instrukcji bezpieczeństwa może spowodować porażenie prądem, pożar i/lub poważne obrażenia. Zachowaj wszystkie wskazówki i instrukcje bezpieczeństwa do wykorzystania w przyszłości. Termin „narzędzie elektryczne” w ostrzeżeniach odnosi się do zasilanego z baterii (bezzprzewodowego) narzędzia elektrycznego.

BEZPIECZEŃSTWO W MIEJSCU PRACY

- a) Utrzymuj miejsce pracy w czystości i dobrym oświetleniu. Zagracone lub ciemne miejsca sprzyjają wypadkom.
- b) Nie używaj narzędzi elektrycznych w atmosferach wybuchowych, takich jak obecność łatwopalnych cieczy, gazów lub pyłów. Narzędzia elektryczne wytwarzają iskry, które mogą zapalić pył lub opary.
- c) Trzymaj dzieci i osoby postronne z dala od narzędzia elektrycznego podczas jego używania. Rozproszenie uwagi może spowodować utratę kontroli.

BEZPIECZEŃSTWO ELEKTRYCZNE

- a) Unikaj kontaktu ciała z uziemionymi powierzchniami, takimi jak rury, grzejniki, kuchenki i lodówki. Istnieje zwiększone ryzyko porażenia prądem, jeśli Twoje ciało jest uziemione.
- b) Nie wystawiaj narzędzi elektrycznych na deszcz lub wilgoć. Woda dostająca się do narzędzia elektrycznego zwiększa ryzyko porażenia prądem.

BEZPIECZEŃSTWO OSOBISTE



UWAGA! Poniższe zasady pozwalają uniknąć wypadków i obrażeń:

- a) Zachowaj czujność, uważaj, co robisz i kieruj się zdrowym rozsądkiem podczas obsługi elektronarzędzi. Nie używaj elektronarzędzia, gdy jesteś zmęczony lub pod wpływem narkotyków, alkoholu lub leków. Chwila nieuwagi podczas obsługi elektronarzędzi może spowodować poważne obrażenia ciała.
- b) Używaj osobistego sprzętu ochronnego. Zawsze noś okulary ochronne. Sprzęt ochronny, taki jak maska przeciwpyłowa, antypoślizgowe obuwie robocze lub środki ochrony słuchu stosowane w odpowiednich warunkach, zmniejszy obrażenia ciała.
- c) Zapobiegaj przypadkowemu uruchomieniu. Upewnij się, że przelącznik jest w pozycji wyłączonej przed podłączeniem do źródła zasilania i/lub akumulatora, podniesieniem lub przenoszeniem narzędzia. Przenoszenie elektronarzędzi z palcem na przelączniku lub podłączanie do zasilania elektronarzędzi które mają włączony przelącznik prowadzi do wypadków.
- d) Nie wychylaj się za daleko. Zawsze zachowaj odpowiednią równowagę. Umożliwia to lepszą kontrolę nad elektronarzędziem w nieoczekiwanych sytuacjach.

UŻYTKOWANIE I PIELĘGNACJA URZĄDZENIA

- a) Nie używaj elektronarzędzia na siłę. Używaj właściwego elektronarzędzia do swojego zastosowania. Właściwe elektronarzędzie wykona zadanie lepiej i bezpieczniej w tempie, do którego zostało zaprojektowane.
- b) Nie używaj elektronarzędzia, jeśli przelącznik nie włącza go i nie wyłącza. Każde elektronarzędzie, którego nie można kontrolować za pomocą przelącznika, jest niebezpieczne i musi zostać naprawione.
- c) Wyjmij akumulator przed zmianą ustawień urządzenia, wymianą części dodatkowych lub odłożeniem elektronarzędzia. Takie środki zapobiegawcze zmniejszają ryzyko przypadkowego uruchomienia elektronarzędzia.
- d) Przechowuj nieużywane elektronarzędzia w miejscu niedostępnym dla dzieci i nie pozwalaj osobom niezaznajomionym z elektronarzędziem lub niniejszą instrukcją obsługiwać elektronarzędzia. Elektronarzędzia są niebezpieczne w rękach nieprzeszkolonych użytkowników.

- e) Dbaj o elektronarzędzie i narzędzie robocze. Sprawdź, czy ruchome części nie są źle ustawione lub zablokowane, czy części nie są uszkodzone, a także czy nie występują żadne inne warunki, które mogą mieć wpływ na działanie elektronarzędzia. W przypadku uszkodzenia, przed użyciem należy oddać elektronarzędzie do naprawy. Wiele wypadków jest spowodowanych przez źle konserwowane elektronarzędzia.
- f) Utrzymuj narzędzia czyste. Prawidłowo konserwowane narzędzia są mniej podatne na zacinać się i łatwiejsze do kontrolowania.
- g) Używaj elektronarzędzia i akcesoriów zgodnie z niniejszą instrukcją, biorąc pod uwagę warunki pracy i wykonywaną pracę. Używanie elektronarzędzia do operacji innych niż zamierzone może spowodować niebezpieczną sytuację.
- h) Utrzymuj uchwyty i powierzchnie chwytowe w suchości, czystości, bez oleju i smaru. Śliskie uchwyty i powierzchnie chwytowe nie pozwalają na bezpieczną obsługę i kontrolę nad elektronarzędziem w nieoczekiwanych sytuacjach.

SPECJALNE INFORMACJE DOTYCZĄCE BEZPIECZEŃSTWA ELEKTRONARZĘDZIA BEZPRZEWODOWEGO

Trzymaj elektronarzędzie za izolowane powierzchnie uchwytu podczas wykonywania prac.

a) Na stanowisku pracy nie powinny znajdować się osoby postronne i zwierzęta w odległości minimum 3 metrów wokół operatora. - Silny strumień powietrza może poderwać drobne kamienie lub inne przedmioty i wyrzucić je w nieprzewidzianym kierunku, nadając im znaczną prędkość. Rozpędzone przedmioty mogą spowodować powstanie obrażeń ciała u ludzi, zwierząt, lub uszkodzenie mienia. Za powstałe obrażenia lub uszkodzenie mienia odpowiedzialność ponosi właściciel, a nie producent urządzenia.

b) Nie dopuszczać dzieci, osób postronnych i zwierząt w zasięg działania urządzenie, aby zminimalizować ryzyko przypadkowego zranienia tych osób lub zwierząt. - Rozproszenie uwagi użytkownika podczas pracy z urządzeniem może doprowadzić do utraty kontroli nad elektronarzędziem i spowodować powstanie obrażeń ciała.

c) Przed rozpoczęciem przedmuchiwania lub zbierania liści, należy sprawdzić miejsce pracy i usunąć z niego wszelkie przedmioty mogące zniszczyć elektronarzędzie, lub też stwarzające niebezpieczeństwo dla ludzi i zwierząt.

SPECJALNE INFORMACJE DOTYCZĄCE BEZPIECZEŃSTWA PODCZAS UŻYTKOWANIA

a) Nie wolno przeciążać narzędzia. Należy używać narzędzi elektrycznych, odpowiednich do wykonywania danego rodzaju pracy. Prawidłowo dobrane narzędzia pozwalają na wykonywanie pracy lepiej, bezpieczniej i szybciej.

b) Nie wolno używać urządzeń elektrycznych z uszkodzonym wyłącznikiem. Wszystkie urządzenia elektryczne, które nie mogą być sterowane wyłącznikiem, stanowią zagrożenie i powinny być na bieżąco naprawiane.

c) Przed przystąpieniem do wykonywania czynności serwisowych, wymianą akcesoriów lub odłożeniem na miejsce przechowywania, należy wypiąć akumulator z urządzenia.

d) Elektronarzędzia należy przechowywać poza zasięgiem dzieci, nie wolno dopuszczać do tego, żeby osoby niezaznajomione z obsługą urządzenia posługiwały się nim. Elektryczne narzędzia w rękach nieprzeszkolonych osób stanowią zagrożenie.

e) Konserwacja elektronarzędzi. Należy sprawdzać, czy którykolwiek z ruchomych elementów urządzenia nie jest uszkodzony lub pokrzywiony, złamany, bądź w innym stanie mogącym zakłócić jego działanie. Wszelkiego rodzaju usterki należy usunąć przed rozpoczęciem pracy. Wiele wypadków jest spowodowanych nieprawidłową konserwacją urządzenia.

RYZYKO RESZTKOWE

Nawet przy prawidłowej obsłudze tego elektronarzędzia, pewne ryzyko pozostanie. Ze względu na swoją konstrukcję i wykonanie, to elektronarzędzie może stwarzać następujące zagrożenia:

- a) Uszkodzenie oczu, jeśli nie jest używana odpowiednia ochrona oczu.
- b) Uszkodzenie uszu, jeśli pracuje się bez ochrony słuchu.



UWAGA! Podczas pracy to elektronarzędzie generuje pole elektromagnetyczne, które w pewnych okolicznościach może osłabić funkcjonalność aktywnych lub pasywnych implantów medycznych. Aby zmniejszyć ryzyko poważnych lub śmiertelnych obrażeń, zalecamy osobom z implantami medycznymi skonsultowanie się z lekarzem i producentem implantu medycznego przed uruchomieniem maszyny.

BATERIE I ŁADOWARKI

- Używaj wyłącznie oryginalnych baterii i ładowarek lub tych, które są w pełni kompatybilne i zatwierdzone przez producenta narzędzia.
- Ładowanie: Ładuj akumulatory w dobrze wentylowanym miejscu, z dala od materiałów łatwopalnych. Nie ładuj uszkodzonych akumulatorów.
- Stan akumulatora: Sprawdź stan akumulatora przed użyciem – czy nie jest spuchnięty, uszkodzony, przegrzany.
- Przechowywanie: Przechowuj akumulatory w chłodnym, suchym miejscu, z dala od bezpośredniego światła słonecznego i źródeł ciepła.

PRZEZNACZENIE

Urządzenie przeznaczone jest do usuwania liści, trawy, lekkich zanieczyszczeń oraz innych drobnych odpadów z powierzchni takich jak podjazdy, tarasy, chodniki, ogrody czy strefy wokół domu. Przed pierwszym użyciem należy dokładnie zapoznać się z zasadami

eksploatacji oraz zaleceniami dotyczącymi bezpieczeństwa i przestrzegać ich. Instrukcję obsługi należy zachować, aby móc z niej skorzystać w przyszłości.

DANE TECHNICZNE

Nazwa	Dmuchawa do liści ET-509
Model	ET-509
Napięcie zasilania	21 V
Przepływ powietrza	6.5m ³ /min
Obroty na biegu jałowym	22000 obr/min

Nazwa	Ładowarka do baterii
Napięcie zasilania	230 V
Moc	70 W
Napięcie ładowania	21 V
Prąd ładowania	2 A
Klasa izolacji	II

Nazwa	Bateria
Typ baterii	Litowo-jonowa
Napięcie	20 V
Pojemność	2.0 Ah

OPIS FUNKCJI

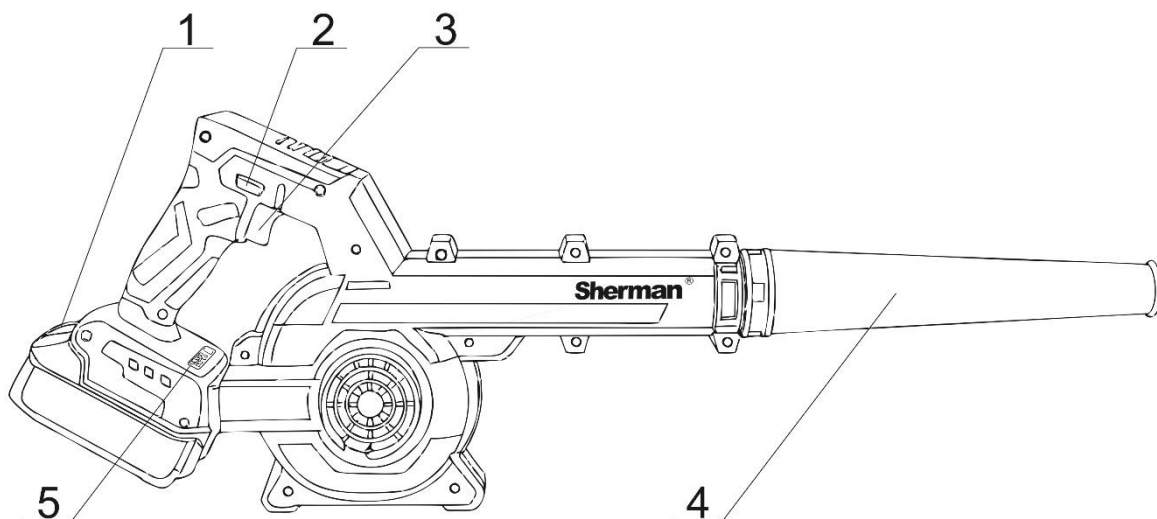

1. Przycisk zwolnienia baterii
2. Blokada spustu
3. Przetąicznik START/STOP
4. Dysza wylotowa
5. Stan naładowania baterii

MONTAŻ I DEMONTAŻ BATERII

Montaż baterii

UWAGA: Należy używać wyłącznie oryginalnych baterii o napięciu odpowiednim do zasilania narzędzia, uwidocznionym na tabliczce znamionowej. Używanie baterii innego typu może być przyczyną zranienia lub powstania pożaru. Naciśnij zatrzask a następnie wsuń naładowany akumulator. Dociśnij akumulator do gniazda tak, aby się zatrzaskał. Upewnij się, że akumulator jest dobrze osadzony i słyszalnie zatrzaskał się w gnieździe.

Wyjmowanie baterii

Naciśnij zatrzask (1) a następnie wysuń baterię

MONTAŻ / DEMONTAŻ DYSZY WYLOTOWEJ

Wyrównaj wypustki znajdujące się na dyszy z rowkami w korpusie urządzenia, następnie wsuń dyszę do korpusu i obróć ją, aby zablokować w odpowiednim położeniu.

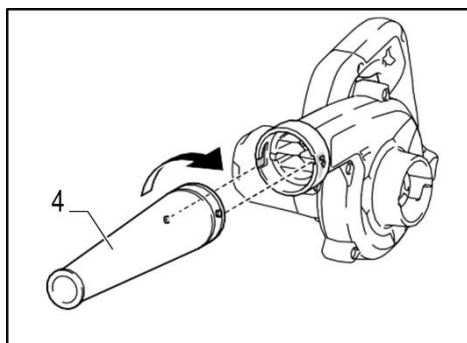

Aby zdemontować dyszę, wykonaj czynności montażowe w odwrotnej kolejności.

ŁADOWANIE BATERII



Pod żadnym pozorem nie wolno rozbierać baterii.



Zawsze używaj ładowarki przeznaczonej do danego typu baterii. Używanie nieodpowiedniej ładowarki może prowadzić do przegrzewania, uszkodzenia baterii, a nawet pożaru.

Nie przechowywać baterii w temperaturze otoczenia przekraczającej 40 °C.

Ładowanie powinno odbywać się w temperaturze 10 do 30 °C. Ładowanie w bardzo niskich temperaturach (poniżej 0°C) może trwale uszkodzić akumulator i zmniejszyć jego pojemność.

Ładowanie w bardzo wysokich temperaturach (powyżej 40°C) również może przyspieszyć degradację akumulatora i zwiększyć ryzyko niebezpiecznych zdarzeń.



Nie wolno zwierać biegunów akumulatora. Pomiędzy zwartymi biegunami przepływa prąd o bardzo dużej wartości wytwarzający dużą ilość ciepła, co może doprowadzić do pęknięcia obudowy akumulatora lub pożaru.

Jeśli planujesz przechowywać baterie przez dłuższy czas (np. miesiąc lub dłużej), naładuj go do około 50-60% pojemności, a następnie przechowuj w chłodnym, suchym miejscu.

Nie przechowuj całkowicie rozładowanych baterii, ponieważ mogą one ulec tzw. "głębokiemu rozładowaniu", co może uniemożliwić ich ponowne naładowanie.

Zużyte baterie należy zutylizować zgodnie z zaleceniami zawartymi w części UTYLIZACJA

WŁĄCZENIE / WYŁĄCZENIE DMUCHAWY DO LIŚCI

- **Przetątnik 2 (blokada bezpieczeństwa):** Zwróć uwagę na ikonę kłódki znajdującą się obok przetątnika.
- **Odblokowanie:** Naciśnij tę stronę przetątnika, przy której ikona kłódki jest otwarta.
- **Zablokowanie:** Naciśnij stronę, przy której ikona kłódki jest zamknięta.
- Gdy przetątnik 2 (blokada bezpieczeństwa) znajduje się w pozycji „zablokowane”, spust (przetątnik 3) nie może zostać wciśnięty.
- **Przetątnik 3 (główny spust):** Po odblokowaniu urządzenia za pomocą przetątnika 2, naciśnij spust, aby uruchomić urządzenie.
- Aby wyłączyć urządzenie puść spust, a następnie zablokuj urządzenie za pomocą przetątnika 2.

UŻYTKOWANIE

Trzymaj urządzenie pewnie jedną ręką i wykonuj pracę, poruszając nim powoli. Podczas wydmuchiwania w pobliżu budynków, dużych kamieni lub pojazdów skieruj dyszę w przeciwną stronę. W narożnikach rozpocznij pracę od samego rogu, a następnie przechodź stopniowo na szerszy obszar.

KONSERWACJA

Codzienna konserwacja (przed i po każdym użyciu)

- Oczyszczyć obudowę i uchwyt z pyłu i kurzu (szczotka, sprężone powietrze).
- Sprawdzenie działania włącznika



UWAGA! Nie używaj benzyny, benzyny ekstrakcyjnej, rozcieńczalników, alkoholu ani podobnych środków. Mogą one powodować przebarwienia, odkształcenia lub pęknięcia elementów urządzenia.

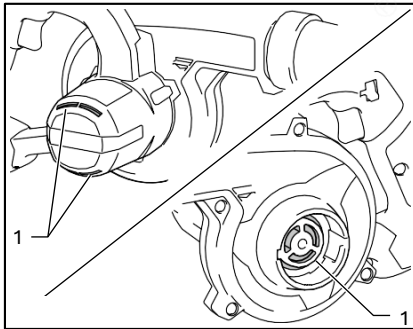

Usuń kurz lub zabrudzenia z otworów zasysających (1).

Miesięczna konserwacja

- Upewnij się, że wszystkie części zostały poprawnie złożone.
- Sprawdź, czy elementy mocujące i części urządzenia (np. rura dmuchawy) nie poluzowały się, nie są uszkodzone lub zużyte.
- W celu wymiany zniszczonych lub zużytych części należy skontaktować się z autoryzowanym punktem handlowo-serwisowym.
- Wyłącznik ZAŁ/WYŁ – Sprawdzić pracę wyłącznika przesuwając go w pozycję WYŁ. Sprawdzić, czy silnik się zatrzymał; następnie ponownie zapalić silnik i kontynuować.

Półroczna / Roczna konserwacja

- Dokręć śrubki i nakrętki, aby zapewnić, że urządzenie jest w dobrym stanie technicznym
- Pełne czyszczenie wnętrza (jeśli masz dostęp i doświadczenie).
- Zalecany Przegląd serwisowy – szczególnie przy intensywnej pracy.

Ważne ogólne zasady:

- **Zawsze odłącz zasilanie:** Przed przystąpieniem do jakichkolwiek prac konserwacyjnych zawsze odłącz dmuchawę do liści od prądu (wyjmij akumulator).
- **Nie przeciążaj narzędzia:** Unikaj długotrwałej pracy pod dużym obciążeniem, ponieważ prowadzi to do przegrzewania i szybszego zużycia komponentów.
- **Przechowywanie:** Przechowuj dmuchawę w suchym, czystym miejscu, z dala od wilgoci i ekstremalnych temperatur.

Regularna konserwacja znacząco przedłuża żywotność dmuchawy do liści, zapewnia jej bezpieczną i efektywną pracę oraz pozwala uniknąć kosztownych napraw.

TRANSPORT I PRZECHOWYWANIE

Podczas przechowywania lub transportu wyjmij akumulator. Zabezpiecz urządzenie przed uszkodzeniem podczas transportu. Przechowywać w suchym miejscu w temperaturze pokojowej.

UTYLIZACJA



Jeżeli zamierzasz pozbyć się tego produktu, nie wyrzucaj go razem ze zwykłymi domowymi odpadkami. Według dyrektywy WEEE (Dyrektywa 2012/19/UE) obowiązującej w Unii Europejskiej dla używanego sprzętu elektrycznego i elektronicznego należy stosować oddzielne sposoby utylizacji.

W Polsce zgodnie z przepisami ustawy z dnia 11 września 2015 r. o zużyтым sprzęcie elektrycznym i elektronicznym zabronione jest umieszczanie łącznie z innymi odpadami zużytego sprzętu oznakowanego symbolem przekreślonego kosza.

Użytkownik, który zamierza pozbyć się tego produktu, jest zobowiązany do oddania zużytego sprzętu elektrycznego i elektronicznego do punktu zbierania zużytego sprzętu. Punkty zbierania prowadzone są m.in. przez sprzedawców hurtowych i detalicznych tego sprzętu oraz przez gminne jednostki organizacyjne prowadzące działalność w zakresie odbierania odpadów.

Powyższe obowiązki ustawowe wprowadzone zostały w celu ograniczenia ilości odpadów powstałych ze zużytego sprzętu elektrycznego i elektronicznego oraz zapewnienia odpowiedniego poziomu zbierania, odzysku i recyklingu zużytego sprzętu. Prawidłowa realizacja tych obowiązków ma znaczenie zwłaszcza w przypadku, gdy w zużyтым sprzęcie znajdują się składniki niebezpieczne, które mają szczególnie negatywny wpływ na środowisko i zdrowie ludzi.

GWARANCJA

Gwarancji udziela się na okres 12 miesięcy dla podmiotów prowadzących działalność gospodarczą, ale z wyłączeniem roszczeń związanych z rękojmią lub 24 miesiące dla konsumentów od daty sprzedaży.

Gwarancja będzie respektowana po przedstawieniu przez reklamującego dowodu zakupu (faktura lub paragon) z wpisaną nazwą produktu i datą sprzedaży.

Aby zlecić naprawę gwarancyjną należy wypełnić formularz znajdujący się na stronie www.tecweld.pl w zakładce SERWIS. Na podstawie zgłoszenia zlecony zostanie transport urządzenia do serwisu firmą kurierską. Urządzenia wysyłane w inny sposób na koszt firmy TECWELD nie będą przyjmowane!

Urządzenie przesyłane do reklamacji musi być zapakowane w oryginalny karton zabezpieczone oryginalnymi kształtkami styropianowymi. Firma TECWELD nie ponosi odpowiedzialności za uszkodzenia narzędzia wynikłe podczas transportu.

TECWELD Piotr Polak
41-943 Piekary Śląskie ul. Szmaragdowa 21/3/6

oddział:
41-909 Bytom ul. Krzyżowa 1G
Tel. +48 32 281 22 18
e-mail: info@tecweld.pl, www.tecweld.pl